

СИСТЕМА ДИНАМИЧЕСКОГО ИЗМЕРЕНИЯ ВЕСА модель: СС002

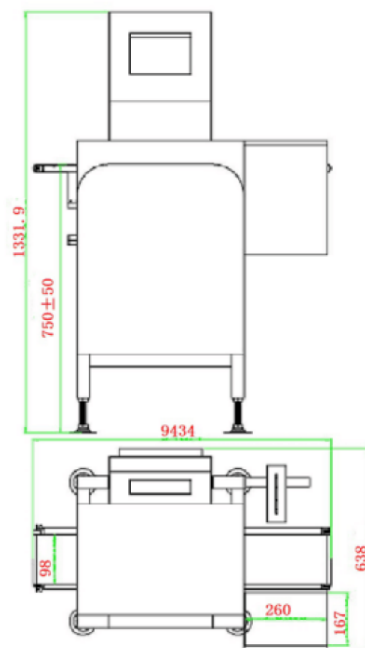

ОСНОВНЫЕ ПАРАМЕТРЫ

Производительность	До 45 шт./мин.
Защита IP	IP67
Система управления	LCD экран, «татч-скрин»
Диапазон веса +/-	200 гр.
Минимальный / Максимальный вес*	10 гр. - 5 кг
Погрешность измерения*	1-2 гр.
Интерфейс управления	английский
Память предустановленных видов продукции	150 различных видов
Хранение / передача данных	USB. Ethernet (опция)
Подключение внешних устройств	Апplikатор / устройство маркировки / отбраковыватель / сепаратор
Сбор и передача данных	Компьютер, PC
Отчет за период	Отчет в Excel и на экране: дата, время вес, общий вес за период

* - Диапазон минимального, максимального веса (погрешности измерения) – указан для максимальной производительности и минимальной погрешности измерения.